



**KIA SPORTAGE
2016 - 2018***

**Защита заднего бампера
одинарная Ø63мм
(нержавеющая полированная сталь**)**

* Подходит на комплектации с 2016 г.в. по 2018 г.в.

** Коррозионностойкая, жаропрочная сталь - вид металлопроката, который обладает повышенной устойчивостью к негативному воздействию окружающей среды, таких, как влажность, растворы щелочей и солей и т.п.

Артикул: 06040302

Комплектация:

- A) Болт M10x30 - 4 шт.
- B) Болт M10x1,25x25 - 4 шт.
- C) Шайба 10 - 12 шт.
- D) Шайба 10 гроверная - 8 шт.
- E) Гайка M10x1,25 - 4 шт.
- F) Кронштейн крепления - 2шт.
- G) Силовой элемент - 1шт.

Требуемые инструменты:

- 1) Ключ трещотка.
- 2) Головка на 17 мм.
- 3) Ключ рожковый на 17 мм.

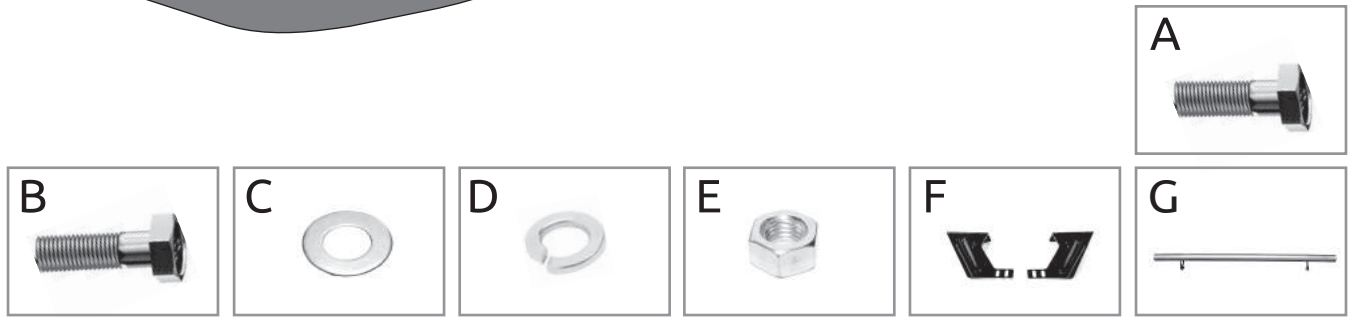
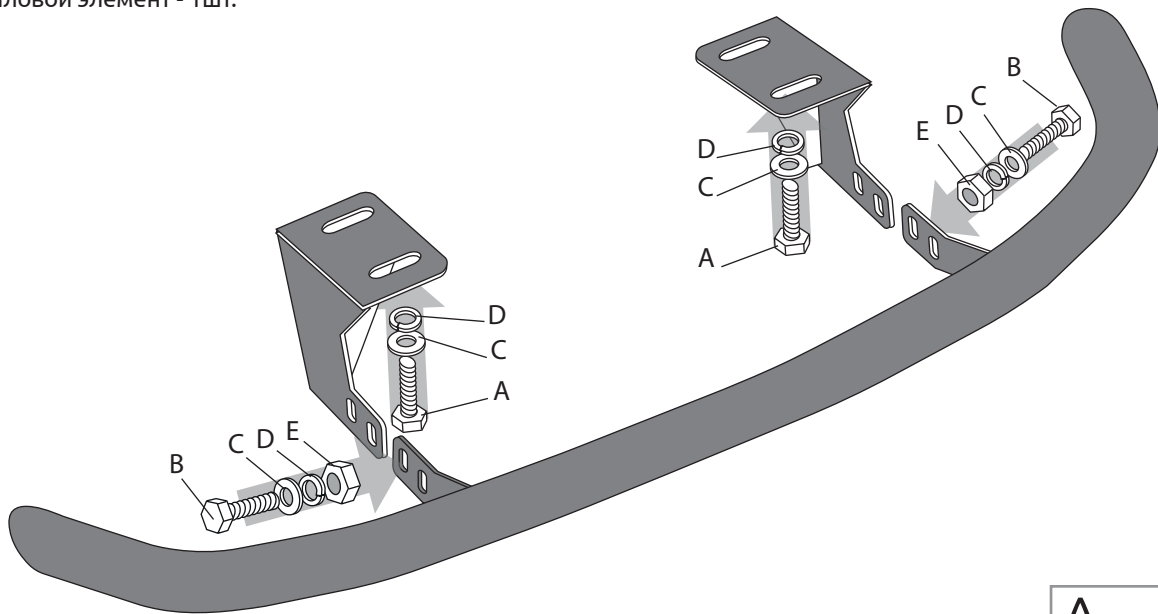

Требования к установке:

- выполнять установку изделия в специализированных мастерских;
- выполнять установку изделия строго руководствуясь данной Инструкцией по установке;
- запрещается устанавливать изделие на другую марку и модель автомобиля;
- запрещается устанавливать изделие в места не предусмотренные данной Инструкцией по установке;
- запрещается подвергать изделие самостоятельным доработкам.

Требования к эксплуатации:

- не вставлять на изделие;
- не использовать изделие в качестве опоры для домкрата и других подъёмных механизмов;
- не буксировать за изделие;
- не протирать изделие кислотными, щелочными растворами и абразивными средствами;
- каждые 15 000 км протягивать соединительные элементы изделия.

СВИДЕТЕЛЬСТВО О ПРИЕМКЕ

Дата упаковки _____ Штамп ОТК _____

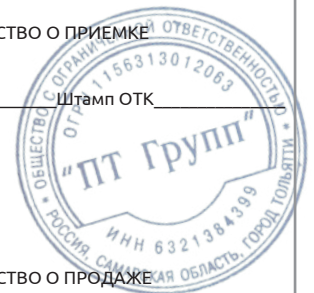

СВИДЕТЕЛЬСТВО О ПРОДАЖЕ

Дата продажи _____ Штамп магазина _____

Гарантийный срок 12 месяцев с даты розничной продажи.
Сохраняйте гарантийный талон в течение всего гарантийного срока.

Инструкция по установке

ШАГ 1.

Монтаж кронштейнов осуществляется в штатные отверстия на раме автомобиля. Совместите отверстия в раме автомобиля с отверстиями кронштейнов и соедините болтами M10x30 через шайбу 10 и гроверную шайбу 10. Установка кронштейна с другой стороны автомобиля осуществляется аналогично.

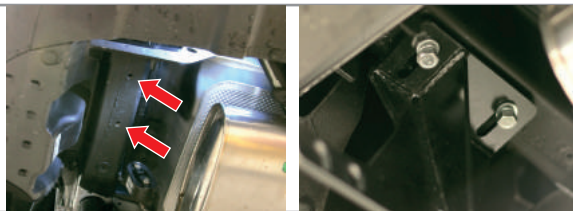

ШАГ 2.

Для установки силового элемента совместите отверстия силового элемента с отверстиями кронштейнов и соедините с помощью болтов M10x1,25x25, шайб 10 с двух сторон, шайб гроверных 10 и гаек M10x1,25.

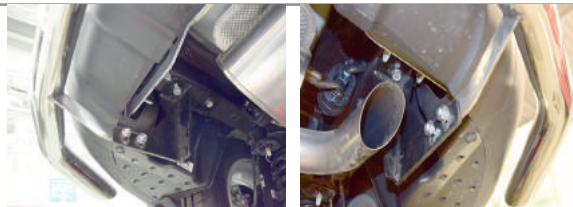

ШАГ 3.

Отрегулируйте положение силового элемента обеспечив минимальный зазор в 15 мм. Затяните крепления кронштейнов и силового элемента.



ШАГ 4.

Монтаж завершен.



Производитель гарантирует соответствие изделия характеристикам, указанным в паспорте, в течении гарантийного срока, при соблюдении требований по установке и эксплуатации. Гарантия не распространяется на случаи, когда дефекты возникли по вине потребителя или третьих лиц, в результате нарушения правил транспортировки, хранения, монтажа, эксплуатации, а так же внесения изменений и доработок в конструкцию. Производитель не несёт ответственности за нанесение ущерба имуществу третьих лиц в результате неправильного хранения и эксплуатации изделия.

Следуйте правилам по эксплуатации и уходу за деталями из нержавеющей стали, и они прослужат вам долго и надёжно:

- не реже одного раза в месяц полируйте поверхность деталей с применением средств по уходу за нержавеющей сталью;
- при полировке избегайте интенсивной обработки отдельных участков изделия;
- не используйте металлические терки и губки с абразивом для ухода за изделиями;
- не используйте хлорсодержащие и концентрированные соледержащие средства по уходу;
- регулярно убирайте загрязнения с поверхностей изделия;

Помните, что залог длительной и беспроблемной эксплуатации - аккуратное и бережное обращение с изделием!

телефон службы технической поддержки
8 (800) 555 20 90
(звонок по России бесплатный)

www.ptuning.ru